

**zpravodaj
vodních
skautů
a skautek**

KAPITÁNSKÁ POŠTA KVS

**r o č n í k
2008/2009**

Kapitánská pošta

Obsah	strana
Kapitáni a kapitánky	1
Bratři – Evropě to osladíme... ..	2-3
Kapitánská lesní škola VS	3
HKVS vyhlašuje ankety	3-5
Parník Bohemia	5-6
NA news	6-7
K Navigamu	8
Kulový blesk olympioniků	9-10
Zápis z rozšířeného zasedání HKVS	11-13

Námořní konverzace



Toto je kopie skutečné rádiové konverzace mezi americkou válečnou lodí a Kanadany nedaleko pobřeží Newfoundlandu, říjen 1995:

KANAĎANÉ: Prosím, odkloňte váš kurz o 15 stupňů směrem na jih, abyste se vyhnuli kolizi.

AMERIČANÉ: Doporučuji, abyste VY odklonili váš kurz o 15 stupňů na

sever, abyste předešli kolizi.

KANAĎANÉ: Zamítnuto. VY musíte odklonit kurz o 15 stupňů na jih, abyste předešli kolizi.

AMERIČANÉ: Tady je kapitán americké válečné lodí. Znovu opakuji - odkloňte VÁŠ kurz.

KANAĎANÉ: Zamítnuto. Opakuji - VY musíte odklonit kurz.

AMERIČANÉ: Tady je letadlová loď USS Abraham Lincoln CVN 72 - Atlantická námořní flotila Spojených států. Jsme doprovázeni třemi torpédoborci a třemi křižníky s plnou leteckou podporou. Trvám na tom, abyste VY změnili kurz o 15 stupňů severně - opakuji, 15 stupňů na sever nebo počítejte s opatřeními, která zajistí bezpečnost naší skupiny.

KANAĎANÉ: My jsme maják. - čekám vaši odpověď.

Nesud' člověka podle toho jak vypadá, protože i pod krásnou a nevinnou tváří se může skrývat bestie. Nebo naopak nehezká tvář může být součástí těla s hodnou a dobrou duší. Nebo také malý může s pomocí technik překonat obra.

Kapitáni a kapitánky!

Skončil rok končící osmičkou a leckdo říká: „Já to věděl, já to říkal, osmičkové roky jsou pro nás osudové“ – a poukazuje na vybraná výročí začátkem třicetileté vojny počínaje a nedávnými volbami a současnou ekonomickou situací konče.

Mohu směle dokázat, že i roky devítkové jsou osudové:

Roku 929 se udála vražda knížete Václava (no, spíše to prý bylo roku 935), roku 999 svatořečili českého biskupa Vojtěcha, v roce 1349 císař Karel udělil Litoměřickým právo mýtného z lodní dopravy po Labi, 1409 byl podepsán Dekret kutnohorský, 1419 vyházeli husité pražské konšely z oken radnice a krále Václava z toho klepla Josefa a Čechy se nadlouho obešly bez panovníka. 1519 byl v Jáchymově ražen první tolar, což mnohem později vedlo ke vzniku amerického oběživa a vědeckému využití jáchymovského radioaktivního odpadu. 1599 pozval milostivý císař Rudolf II. do Prahy Tychona de Brahe a povolil stavbu liberecké radnice, aby roku 1609 vydal celkem tolerantní Majestát. A tak dále, a tak dále, 1889 první automobil vyrobený na našem území a první turisticky značená stezka (vedla ze Štěchovic ke Svatojánským proudům).

A tak dále, a tak dále, 1919 vznik Československého červeného kříže, Svazu junáků – skautů RČS, Československé strany lidové a výroba prototypu Kaplanovy turbíny, 1929 dokončení tisíc let trvající stavby Chrámu svatého Víta (ale také krach newyorské burzy a světová ekonomická krize).

Až potud skoro úsměvný důkaz, že letopočty s každou cifrou na konci mohou být považovány za osudové, kdyby nepřišel rok 1939:

22. ledna ustavující sněm jednotné skautské organizace JUNÁK

15. březen okupace Čech a Moravy (den předtím odtržení Slovenska)

1. září napadení Polska a tím vznik 2. světové války

18. října první transport Židů z Ostravy

28. října masové demonstrace v Praze proti německé okupaci, těžce zraněn student Jan Opletal (a kdo si vzpomene na prvního mrtvého – dělníka Václava Sedláčka?)

15. listopadu manifestační pohřeb Jana Opletala

17. listopadu brutální přepadení vysokoškolských kolejí, zatýkání studentů a poprava jejich devíti předáků, uzavření vysokých škol.

Od té doby byly devítky opravdu závažné, přestože nebo protože navazovaly na osmičky.

Namátkou 1949:

24. dubna vznik jednotného Československého svazu mládeže a násilné začlenění Junáka.

21. června poprava generála Heliodora Píky

Počátek násilné kolektivizace zemědělců a postupná likvidace soukromého sektoru (včetně holičů, pekařů, drogistů, ...)

1969:

16. ledna sebevražda upálením studenta Jana Palacha na protest proti okupaci státy Varšavské smlouvy (a kdo zná jména dalších pěti jeho následovníků?)

28. března slavné hokejové vítězství na SSSR a nepokoje u Aeroflotu

17. dubna střídá Gustáv Husák Alexandra Dubčeka

21. srpna (1969!) brutální potlačení demonstrací k 1. výročí okupace československými (!) pořádkovými jednotkami.

Až zase rok 1989:

V lednu série demonstrací nazvaných Palachův týden

17. listopadu studentské demonstrace zahajují Sametovou revoluci

V prosinci obnova Junáka a volba Václava Havla prezidentem.

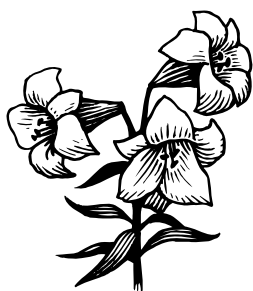

Kapitán a kapitánky,

na tyto osudové devítky nezapomínejme, třebaže k té poslední to už je zase dvacet let a pro mnohé mladé je to tak dávno a dospělí s tím nadělají ...

Pokud jim to nebudeme umět osvětlit, riskujeme, že budeme pouhou organizací volného času a že si za svou netečnost zasloužíme zase nějakou tu osudovou událost.

Vezír



Bratři

(aneb Evropě to osladíme s ICE v telefonu)

Až budete číst tyto řádky bude naše republika několik dní předsedat Evropě. Eurooptimistu, jakým se cítím být, by to mělo potěšit. A ono, shit.

Dovolte mi opět jednou oslavu naší řeči. Kamarád z dětství Tom žije od roku 1968 v Kanadě. Považuje se za Kanadána, česky ale mluví dobře. Byť z intonace je anglofonní bydlíště patrné. Rozhodně mluví lépe než rychlokvašky celebrity, když po třech letech v cizí svůj zahraniční přízvuk přehrávají a pro blba, který by si ho nevšiml, občas přihodí, wow, jak wy to řeknete czech? Při jeho poslední návštěvě jsme courali od Frýdštejna po hřebeni k Panteonu a semleli páte přes deváté. Tom pravil mimo jiné, že má někdy pocit, jakoby si čeština z lidí dělala legraci (vidíte, ani tu srandu nezapomněl). Bavili jsme se v té chvíli o tom, že pro anglické deer má čeština výrazy jako jelen, laň srnec, srna, daněk, daněla, dokonce ani jelen wapiti není jelen, ale los. S našimi skorosnachami (jedna ze střední Anglie, druhá ze severního ostrova Nového Zélandu) jsme měli teď v předvánočním čase problém jiný. Vysvětlit jim, že buchta, bábovka, štrúdl, vánoční cukroví a koláč nejsou pouze cake, ale pokaždé něco jiného, to byla makačka.

Co to má společného s naším europředsednictvím? No mnoho, milánkové. Hlavně obavu, aby to naši politici nechtěli, v souladu s reklamní kampaní, Evropě osladit. Máme umělce, vědce, lidi moudré, kteří by měli Evropě co říci. Ty ale aby v parlamentu v poledne s lucernou pohledal. O senátu nemluvě. Tam nalezneme lidi, maximálně, chytré. Vždyť již kampaň před naším předsednictvím vychází buď z hlouposti nebo neznalosti mateřského jazyka. Obávám se ale, že C je správně, kampaň má kořeny v obém. Autor totiž nevzal v potaz významový rozdíl mezi osladit něco a osladit někomu něco. Osladit něco znamená učinit cosi sladkým, zatímco osladit někomu něco, značí dát na pamětnou, ukázat zač je toho loket, případně v Pardubicích perník, v horším případě dát cosi vyžrat. Bude-li se takový pan Paroubek snažit Evropě něco osladit, obávám se, že se Česká republika ocitne v pozici bradavického školníka Arguse Filche. V roli motáka, tedy člověka kouzelnického původu, bez nadání kouzlit. Na všechny studenty, kteří to umí, žárilil. A dával jim svou přechodnou moc zatraceně znát. Jeho moc končila jejich odchodem ze školy. Zbylo jim jen zhnusení a špatné vzpomínky.

Páni politici se v předvánočním čase opět vyznamenali. Z povolební paniky couvli i pravicoví zastupitelé z ODS a potopili svého ministra zdravotnictví. Ať byl Julínek jakkoli kontroverzní, ať se tvrdilo, že Cikrta našel v Kindervajíčku, byl první, kdo měl odvahu skutečně resuscitovat zdravotnictví. Nevěřte, že odpůrcům poplatků jde o zdraví voliče. Jde jim pouze o jeho hlas. A o ten budou bojovat, dokud se na pacientově EKG neobjeví izolínie. O kvalitu a dostupnost péče jim přeci nejde.

Zvítězivší Paroubek vydírá ostatní. Za slib, že je ještě nechá chvílku zavládnout si, vynucuje si notné ústupky. Že by prestiži našeho státu prospělo nedodržení mezinárodních závazků a ukončení úspěšné mise v Afghánistánu, to se zdá snad jen naivovi hrubého zrna.

V obavách ze slazení Evropě jsem k vánočnenovoročním přáním přidával doušku. Že mám pohádkové přání, aby naši politici zmoudřeli. Reakce byla stejná, byť s širokým rozptylem. Od to není pohádka ale bezbřehá utopie, po Ty jsi ještě blbější, než vypadáš.

Nechme politiky, věnujme se sportu. Včera proběhla pražská část Tour de Ski. Na krásné trati jen kousek od Vyhohelého veletržního paláce. Tedy jak se donedávna říkalo u Fučíkárny. Vlastně proč to staré lidové jméno neužívat? Vždyť celá ta monstrakce je stejně arogantní ukázka moci, jako trachtace v onom Prátru kultury a oddechu kdysi pořádané. Jen jde tentokrát o moc peněz, ne politickou. A vidíte, jak jsme zmasírování propagandou? Proti dálnicím jsou petice, neboť stavbou mohou být vyhubeny ještěřky a broučci. (Ať si ekologičtí aktivisté projedou za inverze údolí mezi Turnovem a Jičínem. V lůně Českého ráje užijí ostravského smogu.) Proti kácení stromů jsou svolávány živé štíty. Kde byly masové protesty, lidské řetězy, potyčky s policií, když se připravovalo nesmyslné lyžařské běsnění ve Stromovce? Jestli mi někdo chce povídat, že letos to bylo ekologičtější, protože snih nasněžili na místě a nedovázeli, vyplaví mi adrenalin. V době, kdy se mluví o energetické krizi, kdy hrozí, že budou zakázány stovky žárovky jako neekologické, nebudu věřit, že energie vynaložená na zasněžování jedné trati v Praze byla vynaložena s rozumem. A co blížící se mistrovství ve Vesce? Liberec nemizí v záplavách sněhu. Pravda, pár dní mrzne, tak v areálu běží sněžná děla na plné pecky (chtělo by se napsat antikoncepčně: to znamená pustit sněžná děla na plné k...). Hrdá nositelka Ropáka roku se letos navíc pojistila. Kdyby nenasněžila děly, nebude plundrovat chráněné Jizerské hory, ale vzdálenější, leč rovněž chráněné, Krkonoše. Vždyť jen na reklamě si agentura (jakoby náhodou ji vlastní tatík jejího děcka. A to pomím, že i moudřejší než já dlouho nechápali, co značí billboard hlásající I město nebo 143 metrů bez jakéhokoli komentáře), si přišla na solidní peníz. Takže o co kráčí, stejně všichni vědí, že je to nenávratná investice. Fakt je to svátek sportu?

Koncem roku jsem způsobil dosud největší zmatek svého života. Těch facek, co jsem za kód ICE dostal ze všech stran, jéje. Připojil jsem o své vůli a v dobré víře logo SZT tak trochu dřív, než jsem požádal jeho vedení o schválení. Problémem se zabývala TV Prima i několik internetových serverů. Reakce oscillovaly od nadšených, že zachrání život po naprosté odsudky. Jedna tisková mluvčí hysterii vypointovala o ochranu osobních údajů. Větší uragán snad již nezpůsobím. Tak tedy, milí moji, ono je to jako v reklamě na povinné ručení. Neznáte-li něco, neznamená to, že to neexistuje. Například Charlotta (ta Angličanka, na Zéland to přiveze teď po návratu Jennifer) má ICE kód v telefonu ještě z domova. A to tu bydlí zhruba dva roky. Život to na silnici asi nezachrání. Určeno je to spíš pro Urgentní příjem k



identifikaci zraněného a zrychlení přístupu k informacím od ošetřujícího lékaře prostřednictvím rodiny. Dnes má navíc mobil téměř každé děcko školou povinné či alzheimerovský senior. Tedy kategorie, ztrácející se poměrně snadno. Identifikace zmateného zaběhlého jedince pomocí mobilu není nemožná. Dokonce mobil, který ztratíme, se nám může touto cestou snáze vrátit. Tedy pokud se nedostane do zastavárny, ale na policii. A ochrana osobních dat resp. postih toho, kdo bude v telefonu hledat? Opuštěte, to už je fakt jen a jen ta česká předpokálenost. Kdo si označí mobil kódem ICE, nejen svoluje, ale přímo vyzývá, aby byl v případě nouze jeho telefon použit. SZT v současné době jedná prostřednictvím kontaktů v ZZS o zoficiálnění a celoplošné přijetí i v ČR. Místně je to akceptováno již nyní. V době, kdy se riziko infarktu posunulo do třetí dekády a autem jezdíme ještě dříve, je tohle zanedbatelně nákladná snaha pomoci těm, kteří se o mne, nedej bože, budou jednou starat v nouzi.

Tak Vám přeji v roce 09 méně zmatků, méně slazení a více rozumu a moudra, jak se dnes říká, napříč společnostmi. Zvlášť mezi skauty.

Jezevec

Kapitánská lesní škola vodních skautů 2009

Ahoj,

jak jsem psal již minule, otevíráme tento skautský rok další ročník **Kapitánské lesní školy vodních skautů** pro vůdce nejen vodáckých oddílů, kteří si chtějí doplnit kvalifikaci a být plně kvalifikovaným vůdcem (kapitánem) vodáckého oddílu. Minulá škola pomalu končí a z 16 frekventantů 15 splnilo požadavky Kapitánské zkoušky a poslednímu chybí jen vodní záchrana v bazénu, kterou nemohl pro zranění ruky absolvovat. Škola jasně prokázala, že ježdění na „divoké“ vodě nemají frekventanti tak v krvi jak vedení školy očekávalo. Je pravdou, že vodních toků, kde se dá celoročně jezdit na vodě WW 2-3-4 tady u nás v Čechách není moc, tím pádem dostupnost takového výcviku je minimální a finančně náročná a omezená na určitou část roku. Na druhou stranu je to skvělá náplň pro činnost oddílu starších skautů (skautek) a roverských kmenů, třeba účasti na ČPV a sledováním umístění v celostátním měřítku.

V plachtění je situace jiná, nemáme tak velké vodní plochy, kde by docházelo k extrémním situacím (ale když to začne foukat tak i na těch našich to stojí za to), jde spíše o technickou podporu a systém oplachtění, které se přístav od přístavu liší, byť v drobnostech, ale ty mohou mít podstatný vliv na „příjemnost“ ovládnutí.

Lesní škola vodních skautů vám může nabídnout konfrontaci (v dobrém slova smyslu) vašich dovedností a technického řešení v obojím, jízdě na divoké vodě a plachtění na některé z vodních ploch. Můžete zdokonalit své schopnosti, získat přehled, jak to dělají jinde, poznat další kamarády, postižené stejnou „úchylkou“ jako vy sami. Neváhejte a využijte příležitosti, škola se už začíná pomalu plnit. Možnost přihlášení je na našem webu (<http://kapitanska.skauting.cz>), který teď projde úpravou, kdy se rozdělí na již proběhlý ročník a na ročník začínající.

Zároveň se nabízí otázka, jestli se nevyplatí jednou - dvakrát za rok uspořádat „seminář“ jízdy na divoké vodě pro ty vůdce oddílů, kteří by se chtěli v této disciplíně zdokonalit, neb platí stará zásada, že učitel by měl být lepší svého žáka, je-li žák lepší svého učitele, musí učitel znovu do školy.

S přáním dobré vody v novém roce 2009.

Vladimír Kingkong Kučera



Hlavní kapitanát vyhláší následující tři ankety a vyzývá kapitány a kapitánky k co nejhojnějšímu počtu odpovědí:

1. Symbolický rámeček pro stezky vodních vlčat a žabiček

Odbor vlčat a světlušek, jeho pracovní komise a následně zpravodaj VRJ pro nový program doporučují pro vlčata i nadále příběhy *Maugliho* z Knih džunglí a pro světlušky příběh *Kouzelná lucerna* – viz. Experimentální stezka světlušek a vlčat. Pro vodní vlčata a žabičky je právě teď možnost připravit vlastní námět (dvakrát už jsme se pokusili *Lodní knížkou žabiček a vlčat* a námětem z Kiplingových Knih džunglí *Bílý lachtan*, možné jsou příběhy knih od Ransoma, možná máte další

zkušenosti).



HKVS na podporu pracovní skupiny pro vodácké doplňky výchovného systému vyhláší anketu, kterou hledá vhodný symbolický rámec pro vodáckou verzi stezky vlčat a světlušek/žabiček.

Zadání:

- základním požadavkem je kvalita, nosnost příběhu (nejlépe využitím literární předlohy - podobně jak je tomu v případě vlčat u Knihy džunglí) a vhodnost pro věk 8-11 let
- návrh musí obsahovat základní údaje o příběhu (či předloze), resp. o autorovi (jde-li o knihu, pak kvůli seznámení s předlohou i vydavatele a rok vydání)
- hrubý popis využitelnosti pro symbolický rámec vodáckých vlčat a žabiček

Vítězný návrh bude dále rozpracováván.

Návrhy posílejte obratem výchovnému zpravodaji HKVS Pavlíkovi: ja.pavlik@seznam.cz.

2. Webové stránky vodních skautů



Tak, jako doznají změny skautské časopisy, tak se musí proměnit i informační systém vodních skautů. V současné době existuje Kapitánská pošta, stránky www.hkvs.cz, <http://new.hkvs.cz/>, www.navigamus2009.cz. Pro větší propagaci vodního skautingu má HKVS v úmyslu zřídít stránky oslovující širokou skautskou i neskautskou (rodičovskou) veřejnost dostupné přímo ze skautské křižovatky www.skaut.cz. Základním záměrem je vytvořit jedny stránky informační (kupř. „vodni_skauti“) a jedny metodické, přístupné činovníkům VS (kupř. stávající „hkvs“). Věříme, že mezi vodními skauty je hodně takových, kteří jsou schopni takové stránky technicky, esteticky a komunikačně zajímavě vytvořit (viz. webové stránky přístavů a oddílů).



HKVS vyhláší anketu na vzhled, technické provedení a obsahovou strukturu informačních stránek vodních skautů.

Zadání:

- informační webové stránky pro veřejnost i síť vodních skautů
- přístup zvlášť pro skautskou i neskautskou veřejnost, zvlášť pro jednotky sítě Vodních skautů
- možnost zjistit nejbližší jednotku sítě podle regionu a obce včetně možnosti přidání odkazu na její web (jen přes správce)
- uživatelsky příjemný design
- relativně jednoduchá správa stránek
- minimální finanční náročnost vytvoření a správy

Návrh na paměťovém nosiči (CD, DVD) zašlete do 28.2.2009 na adresu:

Mezinárodní skautské středisko Tortuga

Jiří Janků – QRKA

Kolínská 282

288 02 NYMBURK

2. 100 let vodního skautingu



Rok 2010 je rokem 100. výročí vzniku vodního skautingu. V tomto roce se vodním skautům Junáka dostalo cti uspořádat evropskou konferenci vodních skautů EUROSEA 2010. HKVS však chce připomenout století existence vodních skautů i dalšími náměty (výstavy, odznaky, tisky, akce, apod.). Rok 2010 by měl být tímto výročím protkán asi jako byl rok 2007 protkán výročím skautingu jako takového, i když balit do obřího modrého šátku některou vodárenskou věž asi nebudeme.



HKVS vyhláší anketu na náměty propagující v roce 2010 vodní skauting a sté výročí jeho vzniku.

Zadání:

- možné náměty jednotných akcí vodních skautů
- náměty na upomínkové předměty (s případným výrobcem, dodavatelem a hrubé kalkulace)
- náměty na putovní výstavy, publikace (s případnou nabídkou zapůjčení či kopie zajímavých artefaktů, fotografií, dokumentů, apod.)

Návrhy adresujte na mabab@seznam.cz do konce března, aby mohly být sumarizovány, oznámeny a schváleny ústředním srazem kapitánů v dubnu 2009.



Jirka Hol d – Amateur:

První český parník BOHEMIA

Dne 26. května 1841 byl v Litoměřicích a v Ústí nad Labem den nad jiné slavnostní. Splnilo se očekávání občanstva a v obou obcích přistál na své cestě do Drážďan první český osobní parník BOHEMIA. Noviny (dnes bychom řekli deníky) referovaly o příjezdu parníku takto:

„...v Ústí čekal celý magistrát a hudba. Na mnohých skaliskách vlály prapory a nesčetní diváci provolávali „Hurá“; loď s kapelami pluly Bohemii vstříc. Imposantně se vyjímalo uvítání z tvrze Střekova; starý hrad nově ožil. Plavba pokračovala naprosto šťastně přes nízký vodní stav a přesto, že silný protivítr neustal až do Drážďan...“

V Sasku nikdo o příjezdu českého parníku nevěděl, takže jen v jednom místě u Pilnice vítalo parník obyvatelstvo provoláváním „hurá“. Svádovský kronikář zaznamenal tuto událost následovně: „Ve středu 26. května k desáté hodině dopoledne plula naše Bohemia na své první túře kolem Svadova, připlouvající seshora. Plavba probíhala za velkého obdivu obyvatel pobřežních osad a to velmi rychle. Úsek Ústí – Děčín zdolal parník za půldruhé hodiny, zpět to však byly hodiny tři... Tím začala nová éra v labské plavbě.“ Vítání Bohemie v Sasku nebylo připraveno, protože český parník nikdo nečekal a její příjezd byl překvapením. Bohemia vzbudila však obdiv tím, že připlula za tak nízkého vodního stavu, kdy saské parníky byly mimo provoz, takže pak Bohemia jezdila po devět dní mezi Drážďanami a Děčínem bez konkurence.

V té době pluly na zmíněné trase jen dva saské parníky a to „Königin Maria“ a „Prinz Albert“. Obě lodi jezdily pravidelně od května 1839, pokud to ovšem dovoloval vodní stav na Labi. Mezi léty 1839 až 1842 totiž panovaly na Labi nízké vodní stavy a protože oba saské parníky měly poměrně velké ponory až 30 palců (78cm) často nemohly na cestu vůbec vyjet. Navíc oba parníky staré parní stroje a poměrně malou cestovní rychlost. Tenhle stav trval až do roku 1845, kdy oba parníky byly úplně přestavěny, vybaveny novými kotly a moderními, lehkými stroji anglické výroby. Tím se jejich ponor snížil na cca 22 palců (55cm). Provoz byl znovu zahájen v květnu 1845 ale to již několik pravidelně plula Bohemia mezi přístavem v Obráštví u Mělníka a Drážďanami. Tento první český parník byl mimo to větší než parníky saské, měl ponor pouhých 16 palců (46cm) a mimoto byl i rychlejší. Proto Bohemia mohla plout i v době nízkého vodního stavu na Labi, kdy oba německé (saské) parníky kotvily nečinně v přístavech.

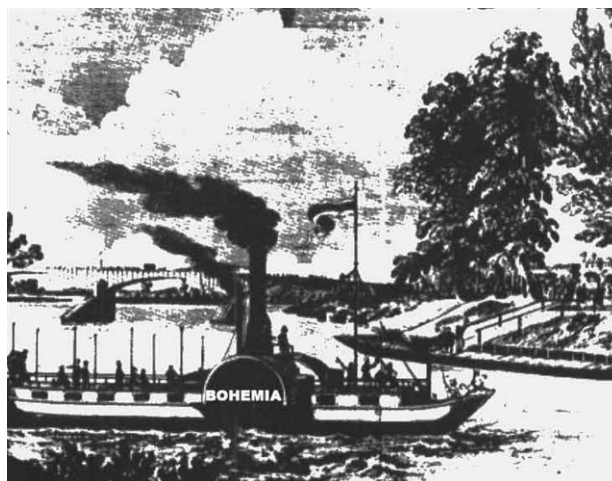

Stroj i kotel Bohemie dodala anglická strojírenská firma „John Penn a syn“ a na svou dobu to byly moderní, solidně zhotovené výrobky. Nebudu čtenáře KAPITÁNSKÉ POŠTY unavovat technickými podrobnostmi, je uvádím, že parní stroj byl o výkonu 30 koní (HP) a měl reverzační zařízení (pro jízdu zpět). Mezi hřídel parního stroje a kolesový hřídel byl vložen převod (pracoval s ozubenými koly) v poměru 2:3 do pomalu.

Bohemia zahájila zkušební plavby v květnu 1841 na Vltavě pod libeňským jezem a plavby dopadly velmi dobře, takže c. a k. zkušební komise byla spokojena a dne 26. května 1841 po poslední zkušební plavbě vydala protokol

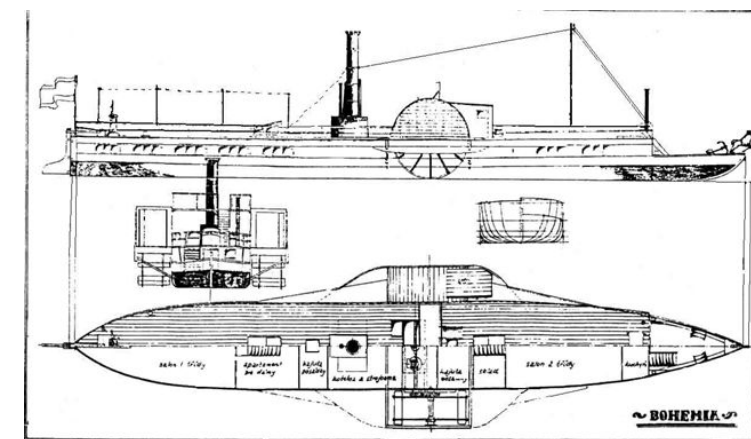

Plán parníku Bohemia, kreslený podle původních výkresů stavitele parníku Josepha Johna Rustona a soudobých vyobrazení

potvrzující schopnost lodi nést 140 cestujících ve dvou lodních třídách a povolila další už normální plavby po Vltavě a Labi. Rovněž potvrdila docílenou rychlost lodi, která se rovnala (cituji): „...rychlosti jezdce cválajícího na koni na břehu současně s lodí pro svou zábavu.“, (konec citátu) tedy, že loď (podle dnešních kritérií) jela rychlostí nejméně 16 km/hod.

Ještě několik podrobností: Loď byla původně dlouhá 38,8 metrů, po přestavbě v roce 1846 prodloužena na 42,6 metrů, šířka lodě (včetně kolesnic na obou bocích) 8,54 metrů. Model parníku BOHEMIA byl postaven v přesném měřítku 1:48 a je k vidění v expozici pražské paroplavby v budově bývalé podskalské celnice „Na Výtoni“.

Na přiložených obrázcích vidíte přistání BOHEMIE v Litoměřicích (obrázek z dobového vyobrazení) a základní výkres lodi. Oba obrázky byly naskenovány z původních nečitelných dokumentů a jsou proto bohužel technicky dost špatné, za což se omlouvám.





NÁMOŘNÍ AKADEMIE NEWS

V době, kdy budete číst tyto řádky, bude mít náš kurz za sebou opravné zkoušky v Jablonci nad Nisou. Tím budeme moci za ČLK VS Námořní akademie 2008 udělat tlustou černou čáru. Práce tím však nekončí, ba naopak. Před námi jsou zase měsíce příprav nového ročníku NA 2009. Abychom však naše práce měla smysl, potřebujeme někoho, pro koho to vše budeme připravovat. A tím někoho myslím nové čekatele, budoucí kadety Jejího Veličenstva. Tímto chci poděkovat všem kapitánům a kapitánkám, kteří nám za celou dobu naší existence posílali své rovery a rangers. Doufám, že jste s naším kurzem byli spokojeni, a že nám i nadále zachováte svou přízeň. A ty přístavy, jejichž členové nepřišli s Námořní akademií ještě do styku, vyzývám, aby se nebály a poslaly své zástupce na náš kurz. Budeme se všemožně snažit, aby se vám vrátila spokojená, novými zážitky a vědomostmi nabytá budoucnost přístavů (či středisek). Stačí pouze vyplnit předběžnou přihlášku. Tu najdete na další straně, nebo na našich webových stránkách namorniakademie.wpr.cz. Tam si můžete i zkontrolovat, zda vaše přihláška dorazila v pořádku. Pokud máte nějaké dotazy, klidně se obraťte na náš mail namorni.akademie@cetrum.cz a my vám rádi odpovíme. Těšíme se na vaše přihlášky.

Pumpa



*Ať se Vaše plavba
rokem 2009 obejde
bez větších potíží*

*ČLK VS
Námořní akademie*



Námořní akademie 2009



Čekatelský lesní kurz vodních skautů

Vstupní podmínky:

- Věk minimálně 15 let dovršený nejpozději v době konání letní části (druhá polovina srpna)
- Podání předběžné přihlášky do 29.2.2009 elektronicky či poštou
- Splnění domácího úkolu do 15.4.2009
- Následné vyplnění a zaslání závazné přihlášky a složení nevratné zálohy do 31. 5. 2009

Víkendový kurz Kapka

Vstupní podmínky:

- Čekatelská zkouška
- Podání předběžné přihlášky do 31.1.2009 elektronicky či poštou

Předběžné termíny:

- Víkend v únoru, dubnu a květnu, případně v září

<i>Předběžná přihláška na Námořní akademii 2009</i>			
<i>ČLK VS</i>		<i>Kurz Kapka</i>	
<i>Zuzana Pozlovská Mládežnická 477 277 11 Neratovice</i>		<i>Radka Valešová Krajní 4 318 04 Plzeň</i>	
<i>email: namorni.akademie@centrum.cz</i>			
<i>Jméno a příjmení</i>		<i>Přezdívká</i>	
<i>Datum narození</i>			
<i>Adresa</i>			
<i>Telefon, mobil</i>			
<i>Emailová adresa</i>			



K Navigamu - Arabský Marco Polo

Abú Abdalláh Muhammad ibn Battúta

(24.2.1304–1368 n. 1369)

Mladší současník Marca Pola (1257–1324) byl nejen největším arabským cestovatelem, ale prvním známým cestovatelem, který podnikal cesty pro zábavu, nikoliv za obchodem.



Pocházel z Tangeru v Maroku, studoval islámské vědy a právo. 1325 se vydal na pouť do Mekky přes Egypt a Sýrii. Potom putoval přes Arábii a jižní Persii do Bagdádu, Tabrízu, Diyarbakiru a Mosulu, odkud se vrátil do Mekky, kde v letech 1328 – 30 pokračoval ve svém vzdělání.

Na nové cestě prošel Jemenem do Adenu, odkud lodí doplul do Kilwy v dnešní Tanzánii. Na zpáteční cestě se vyhnul Jemenu, neboť se rozhodl, že nepůjde nikdy dvakrát touže cestou. Přes Omán a Hormuz se dostal do jižních provincií Íránu, přes Perský záliv do Arábie, kde 1332 vykonal svou třetí pouť.

Přes Egypt a Sýrii se dostal do Malé Asie, kterou procesťoval křížem krážem a z přístavu Synop se přeplavil na Krym. Projel jihoruskou stepí až k ústí Volhy a předhůří Kavkazu, do Bulgáru při ústí Kamy do Volhy a z Astrachaně doprovázel manželku chána Zlaté hordy, byzantskou princeznu na návštěvu jejího otce přes jižní Rusko, Dobrudžu a Bulharsko do Cařihradu. Později pokračoval od Volhy na východ, navštívil Chorezm, Bucharu, Samarkand, Afghánistán, severní Írán a přes pohoří Hindúkuš dospěl roku 1335 k řece Indu.

Po dobu šesti let byl v Dillí vrchním soudcem, 1342 jmenován velvyslancem v Číně, ale jeho mise začala zjetím od nemuslimských Indů. Ibn Battúta uprchl, v Kalikatu se dostal na loď, ta bohužel ztroskotala, ale Battúta měl opět štěstí. Přišel sice o veškerý majetek, nikoli však o svou inteligenci a vzdělání. Stal se soudcem na ostrově Dibat el-Halal na Maledivách, kde si celkem příjemně užíval muslimsky košatého rodinného života. Působil i na Cejlonu, kde mj. vystoupil na Adamovu horu. Když uznal, že má dost majetku na další cestu do Číny, vyrazil. Jenže v těchto vodách už tehdy řádili piráti a při jedné jejich úspěšné akci zbyly Ibn Battútovi právě jenom kalhoty. Cílevědomě se dostal do Bengálska, o kterém se doslechl, že zde je levně (za dva denáry třicet loktů hebounkého kalika, za jeden hebounká otrokyně). Juknul se ke střední Brahmapuťe, a když našel, pokračoval přes Sumatru a jižní Vietnam do Čchüan-čou (tehdy Zajtún). Po řekách a kanálech navštívil Peking, ale zde mezitím vypukla revoluce, takže se zase vrátil přes Zajtún, Sumatru, Cejlon, Omán a Perský záliv do Basry a Bagdádu (1347).

Vykonal svou poslední pouť do Mekky a přes Alexandrii, Sardinii a Tunis se vrátil do Fezu v Maroku (1349), odkud si odskočil navštívit Grenadu v dnešním Španělsku.

Pro svou cestovatelskou zkušenost byl 1352 pověřen vedením poselstva do říše Mali. S karavanou přes Saharu došel do Timbuktu a do Nani, tehdejšího hlavního města Mali, ležícího na horním Nigeru. Po Nigeru proplul zpět do Timbuktu a odtud s karavanou šesti set černých otrokyň přes pohoří Hoggar a oázu Tuát se 1353 vrátil do Maroka. Měl přitom štěstí, že cestoval v období ramadánu, ve kterém i lupiči přestávali konat svou práci.

Ibn Battúta urazil během svého třicetiletého putování 120 000 km, v počtu navštívených zemí byl překonán až v 19. století. Posledních patnáct let svého života byl soudcem v různých městech Maroka, zemřel v rodném Tangeru, když předtím z pověření sultána nadiktoval své cestovní vzpomínky, ve kterých si všiml způsobu života lidí i dobrá pozorování přírody. Jeho líčení je méně fantastické, než tehdejší cestopisy evropské, ačkoliv:

„ Deset dní se na nebi neukázalo slunce a naše loď pluje stále dál do neznáma. Námořníkům se zmocnila nejistota a chystali se obrátit, ale ani to se jim nepodařilo. Tak jsme strávili dvačtyřicet dní, aniž jsme mohli říci, kde jsme vlastně byli. Třiačtyřicátého dne se za svítání vynořila z nekonečného moře hora. Byla vzdálena od naší lodi asi dvacet mil a vítr nás hnál přímo k ní.

Námořníci zneklidněli ještě víc a navzájem se radili, neboť o nějaké pevnině v této oblasti moře nic nevěděli. Všichni se začali modlit, činit pokání a vyznávat své hříchy; báli se totiž, že se o neznámý ostrov roztrhají. Prosili jsme společně Proroka o jeho přímlovu u Alláha a dal jsem mezi kupci, kteří byli se mnou na palubě, kolovat listinu, do níž každý zapsal peněžitý dar, který byl ochoten dát, bude-li zachráněn.

Poté se vítr poněkud utišil a současně se zdálo, jako by se pohoří zvedlo z moře, neboť nyní viselo na nebi a pod ním se objevil pruh jasného světla. My cizinci jsme užasli, námořníci si však padali do náruče, plakali a loučili se se životem. Na mou otázku, proč jsou tak zoufalí, odpověděli: „To, co jsme pokládali za horu, je ve skutečnosti pták Ruchch. Jakmile spatří naši loď, vrhne se na nás a pak jsme všichni ztraceni.“

V tomto okamžiku nejvyšší nouze – byli jsme vzdáleni už jen deset mil od obrovského zvířete – vyslyšel Alláh naše prosby, poručil větru otočit se a hnál naši loď z nebezpečného směru pryč. Za dva měsíce po tomto dni jsme přistáli na Jávě...“

Považovat hradbu mraků za pevninu je častý a pochopitelný omyl, ale považovat takový shluk mraků nejprve za pohoří a nepoznat, že to je mrak ani tehdy, když „vzlétl“, to už vrhá světlo na zmatek v myslích středověkých mořeplavců a jádro fantastických příhod Sindibádových.

Vezír

Kulové blesky olympijských medailistů Štěpánka a Volfa

Denní program dvojice úspěšných českých olympioniků Ondřeje Štěpánka a Jaroslava Volfa na úterý 2.12. by asi zamotal hlavu nejednomu organizačnímu pracovníkovi. Ne tak dvojnásobným olympijským medailistům ve vodním slalomu. Když jim k dlouho dopředu domluvenému třebíčskému výjezdu



přibýlo vyhlášení nejlepších sportovců Středočeského kraje, pouze organizátorům ze Žluté ponorky a ze sdružení Břežy zvesela oznámili, ať se připraví na akci „Kulový blesk“. Něco takového totiž neprováděli poprvé. Leč popořádku.

Kanoisté se vrací na místo činu

Dva sympatičtí mládenci, kteří se krátce před polednem objevili v Divadélku po schody ZŠ Benešova, šli najisto. Na stejném místě totiž besedovali už před čtyřmi lety, když přivezli bronzové medaile z olympiády v Aténách. Že si takovou událost pamatovali tělocvikáři, kteří akci nachystali, není nic divného. V nejvyšším ročníku sportovních tříd, které spolu s atletickou přípravkou zaplnily suterénní divadélko, se však taky našel pamětník. Žák Erik Vidlák tak mohl porovnat besedu tehdejší s dnešní, ostatní srovnávali aspoň s návštěvou dalšího účastníka OH v Pekingu, odchovance třebíčské atletiky Petra Svobody, která proběhla o pět dní dříve.

Zatímco Petra doprovázel manažer, který si celou akci sám řídil, Jarda Volf a Ondra Štěpánek manažera nepotřebují. Zatímco Petr promítl mladým atletům svůj pekingský rozběh, meziběh i semifinále, kde jeho olympijská cesta zatím skončila, vodáci v semifinále začali a pokračovali medailovou jízdou. Rozdíly mezi velkým a malým sportem byly patrné skoro ve všem. Překážkář Svoboda byl sice „až“ čtrnáctý, ale v jedné z nejatraktivnějších disciplín příslovečné královny sportu. Úspěch Štěpánka s Volfem může sice hnidopich snižovat menším počtem lodí na startu, ale právě v tom je jedno z hlavních úskalí.

Jestliže v atletice mohou v každé disciplíně reprezentovat dva i tři závodníci – pokud splní olympijský limit, v kanoistice jela do Pekingu vždy jen jedna loď. Náročnou domácí kvalifikaci si musela projít i dvojnásobná olympijská vítězka Štěpánka Hilgertová. Jarda s Ondrou, její oddíloví partáci z Dukly Brandýs, zvládli kvalifikační jízdy na výbornou, pak se ale půl sezony trápili a nechali se porážet posádkami, které na olympiádu nejdly. Forma se ale vrátila v pravou chvíli, takže ve finále dvojice ze Středočeského kraje podlehla pouze předpokládaným favoritům, bratrům Hochshorchnerovým ze



Slovenska.

S medailí v kapse (přesněji v ponožce, neboť tak nezabírala tolik místa jako v oficiální krabičce) pak Volf se Štěpánkem odstartovali k dalšímu závodu neboli k akci „Kulový blesk“. Dlouho před závody měli totiž určený let pro cestu domů. Vzhledem k bouři nad vodáckým kanálem však byly kanoistické soutěže o den posunuty, takže na letiště startovali s předem nachystanými zavazadly a s přibalenou lodí rovnou od stupňů vítězů. Do Čech spěchal především Ondra, neboť v době, kdy už byl v Pekingu, se jeho ženě narodil syn Matouš.

Trocha historie nikoho nezabije

Pro oživení besedy přivezli Volfci, jak o nich po vodácku píšou novináři, zbytky svých olympijských suvenýrů, aby je dali do „tomboly“ vědomostní soutěže. Otázka pro ni byla jednoduchá: Kolik medailí přivezli z olympiád českoslovenští a čeští kanoisté na divoké vodě? Lístečky s jedinou číslicí odevzdali snad všichni z téměř stovky přítomných, přesných tipů se sešlo přesně tolik, kolik bylo nachystáno odměn. Správnost odpovědi ověřili Jarda s Ondrou krátkým vzpomínáním: Když nepočítáme Mnichov



1972, kde Čechoslováci neuspěli, vozí naši slalomáři od Barcelony 1992, kdy se kanoistika na divoké vodě mezi olympijské sporty vrátila, medaile pravidelně. Vzpomínaná Štěpánka Hilgertová má dvě zlaté, Lukáš Pollert zlato a stříbro, dvojice Šimek – Rohan dvě stříbrné, Jiras s Máderem jednu bronzovou a Štěpánek s Volfem stříbro i bronz = celkem tedy devět.

Málokterý sport se může pochlubit takovou bilancí: každé čtyři roky nejméně jednu medaili. Volfci navíc slouží už druhou olympiádu jako „zachránci“ svého odvětví, neboť právě oni získali jedinou vodáckou medaili v Aténách i v Pekingu. Jako mladíci navíc skončili pátí při své premiéře v Sydney v roce 2000 a snad každého napadne, že by bylo stylové doplnit za čtyři roky v Londýně sérii zlatem. Oběma bude třiatřicet, což na vodě není žádný věk, problém je jen v tom, že stejně staří jsou i Hochshorchneři...

Vodáci v domě se studnou

Beseda na Benešce skončila podepisováním pamětních kartiček (Petr Svoboda měl pochopitelně taky takové), případě Erika Vidláka dokonce společnou fotografií s medailí na krku a medailisty po bocích. Účastníci byli spokojeni, vždyť kolik čerstvých olympijských medailistů může Česká republika nabídnout? Už jen Kateřinu Emmons, Davida Kosteckého, Báru Špotákovou a Ondřeje Synka.

Jarda s Ondřejem zatím stylem „Kulový blesk“ spěchali na prohlídku Zámostí, jehož historické kvality posuzovali z ryze praktického hlediska: Jak se obyvatelé, kteří chtějí něco přestavovat, vyrovnávají s nároky památkářů? Záhy se o tom mohli přesvědčit v Domě se studnou u keramičky Lýdie Khekové. Kde jinde by taky vodáci mohli skončit, než tam, kde je voda? A jen se podepsali do pamětní knihy vedle všech velvyslanců, umělců či rabínů, čekal na ně oběd – nikoho nepřekvapí, že U Neptuna...

Na pozvání Žluté ponorky

A vodní souvislosti do třetice: odpolední besedu v loděnici na Svojsíkově nábřeží organizovali vodní skauti z přístavu Žlutá ponorka a sdružení Břehy. Vzhledem k jiné skladbě publika se lišily i dotazy. Mnohem víc se mluvilo o pořadatelské zemi letošní olympiády a úspěšní kanoisté (kromě medailí olympijských vlastní i nejcennější kovy z mistrovství světa a Evropy) otevřeně odpovídali na otázky, které by ustrašení funkcionáři z Českého olympijského výboru neradi slyšeli. Pro odlehčení pak mezi promítnuté fotografie zařadili záběry z ochutnávky tradiční čínské krmě, kdy se o první sousto pro jistotu losovalo („Nejlepší chuťově i vzhledově byl asi ten škorpion,“ konstatovali jako gurmáni.). Protože nikdo neznal dopolední soutěžní otázku, počítaly se medaile znovu, tentokrát jen o olympijský dres Jardy Volfa. Ze dvou správných odpovědí pak Ondra Štěpánek vylosoval vítěze, jímž se stal skaut s přezdívkou Sršáň. Pořádající se olympionikům revanšovali dvěma keramickými svícny z dílny Lýdie Khekové, neboť tradiční skautský prezent - tmavomodrá trička se žlutou ponorkou – už Volfci dostali před čtyřmi lety.

Přesně úderem páté beseda v loděnici skončila a byla vyhlášena akce Kulový blesk II, protože v sedm večer začínalo v Mladé Boleslavi vyhlásování nejlepších sportovců Středočeského kraje.

Epilog

Volfci věděli od pořadatelů, že skončili do třetího místa a že přijdou na řadu ve tři čtvrtě na osm. Akci Kulový blesk zvládli stejně bravurně jako doktor Radosta ve stejnojmenném filmu a byli odměněni první cenou v kategorii kolektivů. Nejlepším trenérem byl vyhlášen jejich trenér Ondřej Mohout, nejlepším jednotlivcem veslař Ondřej Synek, který, stejně jako oni, přišel k vodním sportům ve městě s nejdělsím názvem v České republice, Brandýse na Labem-Staré Boleslavi.

Zápis z 3. rozšířeného zasedání HKVS, které se konalo 12.12.2008 na Tortuze v Nymburce

Prítomni: Vezír, Bimbo, Taote, Borůvka, Čil, Amateur, Hvězdář, Banán, Ali, Neptun, Pytlík, Radek, Pavlík, Děda, Stopař, Sam, Sten, Jezevec, Mao, Jikra, Pinda, Oskar, Borůvka, Logo a hosté



1) Shromáždění nositelů Stříbrného bobra

Přítomno 14, za seniora Amateur

Taote seznámil s historií Bobrů od roku 1968, předal odlitky, formy a původní vzory (11 historických stuh a spon)

Podmínky:

- mimo jiné 15 let u VS
- zásluhy o VS
- lze udělit nejvýše 6 ks za rok

Návrhy na udělení v řádový den v roce 2009

Sbor seniorů schválil dva návrhy

2) návrhy na Bronzového bobra

Rozšířený HKVS hlasováním rozhodl o udělení 8 Medailí bronzového bobra

Diskuze krajských kapitánů a HKVS: Pro ocenění vodních skautů využívat i ostatní – Medaili díků, krajská vyznamenání, po úpravě možnost i bronzový a stříbrný sv. Jiří – bude pravděpodobně v rámci krajské pravomoci

3) Hospodaření

Vezír přestavil jmenovaného člena HKVS – Borůvku – nebylo možno projednat další podrobnosti z důvodu nepřítomnosti na Ji

Účelová dotace 3 jezy 2008 – splněno, podepsána smlouva, v okamžiku obdržení peněz na účet HKVS bude převedena částka 4. přístavu Praha. Přístav splnil náležitosti (podklady k vyúčtování atd.)

Pinda – předá dopis ohledně vyúčtování jarního srazu USK – dotace na seminář

4) Závod přes tři jezy

Hvězdář seznámil přítomné se stavem převzetí a příprav závodu v roce 2009

- organizaci a propagaci zajišťuje 2. stf. Praha
 - technickou část 4. přístavu Praha
 - žádost o dotaci na celostátní akci HKVS – VRJ souhlasí s celostátními akcemi Navigamus a Tři jezy
 - zajištěna místa v časopisech
- není – ředitel a rozhodčí
zajištění bezpečnosti

5) Medializace

Ankety:

3. Symbolický rámec pro stezky vodních vlčat a žabiček

HKVS na podporu pracovní skupiny pro vodácké doplňky výchovného systému vyhlašuje anketu, kterou hledá vhodný symbolický rámec pro vodáckou verzi stezky vlčat a světlušek/žabiček.

Zadání:

- základním požadavkem je kvalita, nosnost příběhu (nejlépe využitím literární předlohy - podobně jak je tomu v případě vlčat u Knihy džunglí) a vhodnost pro věk 8-11 let
- návrh musí obsahovat základní údaje o příběhu (či předloze), resp. o autorovi (jde-li o knihu, pak kvůli seznámení s předlohou i vydavatele a rok vydání)
- hrubý popis využitelnosti pro symbolický rámec vodáckých vlčat a žabiček

Vítězný návrh bude dále rozpracováván.

Návrhy pošlete obratem výchovnému zpravodaji HKVS Pavlíkovi: ja.pavlik@seznam.cz.

4. Webové stránky vodních skautů

HKVS vyhlašuje anketu na vzhled, technické provedení a obsahovou strukturu informačních stránek vodních skautů.



Zadání:

- informační webové stránky pro veřejnost i síť vodních skautů
- přístup zvlášť pro skautskou i neskautskou veřejnost, zvlášť pro jednotky sítě Vodních skautů
- možnost zjistit nejbližší jednotku sítě podle regionu a obce včetně možnosti přidání odkazu na její web (jen přes správce)
- uživatelsky příjemný design
- relativně jednoduchá správa stránek
- minimální finanční náročnost vytvoření a správy

Návrh na paměťovém nosiči (CD, DVD) zašlete do 28.2.2009 na adresu:

Mezinárodní skautské středisko Tortuga
Jiří Janků – QRKA
Kolínská 282
288 02 NYMBURK

5. 100 let vodního skautingu

HKVS vyhláší anketu na náměty propagující v roce 2010 vodní skauting a sté výročí jeho vzniku.

Zadání:

- možné náměty jednotných akcí vodních skautů
- náměty na upomínkové předměty (s případným výrobcem, dodavatelem a hrubé kalkulace)
- náměty na putovní výstavy, publikace (s případnou nabídkou zapůjčení či kopie zajímavých artefaktů, fotografií, dokumentů, apod.)

Návrhy adresujte na mabab@seznam.cz do konce března, aby mohly být sumarizovány, oznámeny a schváleny ústředním srazem kapitánů v dubnu 2009.

Pozn.: První nabídka došla od Klubu skautských sběratelů na 3 verze velikosti výstavy o VS v ČR

5) NAVIGAMUS 2009

Velbloud – přítomní byli vyzváni k nákupu maskota v jednotlivých Intersparech v jakémkoli množství, optimální počet je 100

Organizace:

- hlášenky – celostátní akce – dotace, kraj
- leden – na WWW bude přihláška - PTP, SOSO – speciální město
- města-plavby: spíš zajištění programu než skutečné přihlášení
- místo pro jarní setkání
- bude fungovat Radio FM Navigamus – účastníci včetně jarního srazu přijímače – bude zkušebně vysílat radio

Rozpočet:

- připraven, nejsou zatím náklady na program, nepočítá se s moc velkým příspěvkem městům
- cena: naši 600,- a později přihlášení 800,- Kč
- cizí 50€ vlastní stany, spřátelené cizozemce (SLO, UKR PLR apod.) domluvit osobně
- zajistit požadavky na hotelové ubytování starších cizinců – zástupci RAK, HOL apod.

Program:

- Logo přednesl požadavek kontaktů na domluvené zástupce plaveb, zatím má jen 6. a 7. ostatní poslat základní osnovu k potvrzení, aby se aktivity nepřekrývaly a nekřížily
- dotaz na počet lodí na jednu plavbu – bude vyřešeno po přihláškách

Propagace:

- do zahraničí – zahraniční odbor – je v jednání a pracuje se na tom

6) Příští zasedání HKVS 13.1.2009 v Kolíně

(termín dohodnutý na Tortuze byl dodatečně změněn).

Zapsal: Bimbo
Schválil: Vezír



NAVIGAMUS 2009

Postavte si sami historickou DHAU, lod' slavného kupce SANDÓKANA

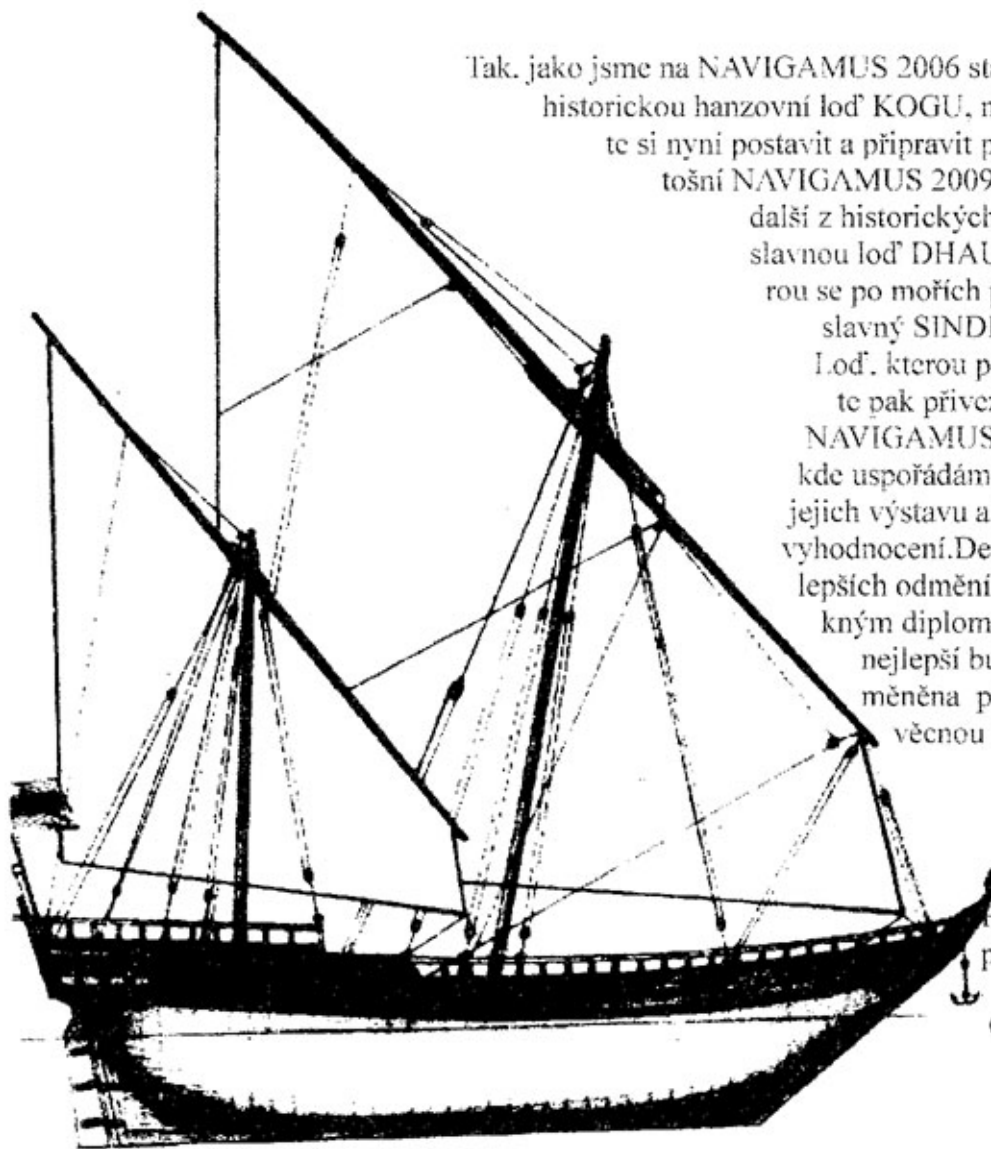

Tak, jako jsme na NAVIGAMUS 2006 stavěli historickou hanzovní loď KOGU, můžete si nyní postavit a připravit pro letošní NAVIGAMUS 2009 opět další z historických lodí. Slavnou loď DHAU, kterou se po mořích plavil slavný SINDIBÁD. Loď, kterou postavíte pak přivezte na NAVIGAMUS 2009 kde uspořádáme opět jejich výstavu a jejich vyhodnocení. Deset nejlepších odměníme pěkným diplomem a ta nejlepší bude odměněna pěknou věcnou cenou

Hodnocení lodí provedou účastníci NAVIGAMUS sami!

„ARABSKÁ BAGALA“ - je jednou z mnoha typů starých arabských plachetnic, které se souhrnně nazývají DHAU /nebo DAU, či DHOW/. Bagala patří mezi největší s dhau, jinak menší dhau se dělí na řadu typů, od nilských gias a dahabijí, indických patamanů a kotij až po arabské zaruky, bedany, ghanije, sambuky či bumy a již zmíněné největší – bagaly. Tyto dhau se ještě stále používají, především v Kuvajtu a Ománu, kde se také stále stavějí. Stavba dhau se provádí bez potřeby plánů a technických výkresů, jen občas mistr loďař někdy některému z méně chápavých tesařů nakreslí do písku holi některý z detailů lodí. Staví se „od oka“ podle praxe nabyté staletou zkušeností a tak loď od lodí se liší podle rodových zvyklostí.

Na stavbu se používá dnes domácí dřevo, přičemž loďaři využívají na žebra a jiné díly přirozené zakřivení dřeva, bez většího přizpůsobení. Na obšívku a na pokrytí paluby se používalo dřevo týkové, dovážené z Indie. Arabové původně nepoužívali železné hřeby, protože věřili, že na mořském dně se skrývají „magnetové hory“, které stahují železem sbité lodě do hlubin. Loďi se proto „sešívají“ provazy z kokosových vláken, tvrdých jako dráty. Dnes se však již běžně používají železné hřebíky, ale na mnohých i pomocné motory nahrazují částečně nebo i zcela „latinské oplachtění“. Vnitřek trupu se konzervuje vrstvou sezamového oleje nebo rybího tuku a stejný materiál, smíchaný s červenými, zelenými nebo bílými barvivy, se používá k nátěru lodního trupu.

Bagala dosahuje délky až 30 m, nosnosti od 150 do 400 tun /u arabských lodí se nosnost udává podle počtu košů s datlem/. Patří mezi první lodě, které mohli plout i proti větru!

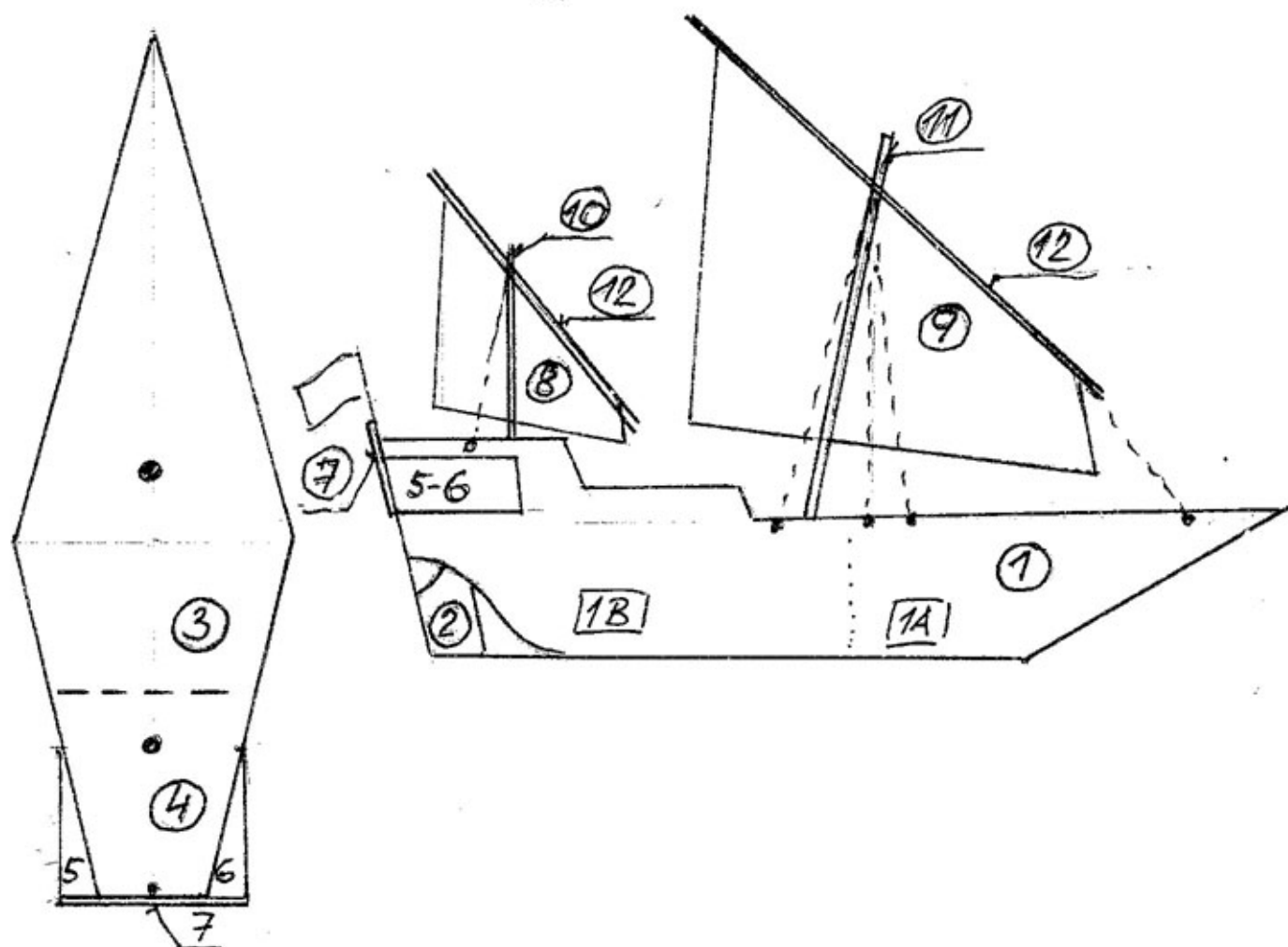

POSTUP STAVBY:

1. Vzor vystřihovánky z Kapitánské pošty je provedený na normálním slabém papíru. To proto, aby se dal vložit do Kapitánské pošty.
2. Pro samotnou stavbu si nechte /na příkl.v planografii/ okopírovat na bílou čtvrtku gramáže 200 – 300 g, v měřítku 1 : 1. Pokud budete chtít zhotovit loď větší, můžete si při kopírování o příslušné zvětšení říci.
3. Ke slepování použijte jakékoliv lepidlo na papír, které zajistí kvalitní a trvalý spoj. Doporučuji lepicí tyčinku nebo lepidlo Herkules. Barevné provedení je snadné, při použití temperových barev, nejlépe jejich rozmíchání v bílé latexové barvě s možností ředění vodou. Toto provedení je vhodné, protože rychle barva zaschne a při vlhku se nedá lehce rozmazat. Materiál na stěžně z kulaté tyčoviny zakoupíte v papírnictví nebo modelářské prodejně. Samotnou montáž stěžňů a takeláže je lepší provádět až po vymalování trupu. Na lanová použijte běžné nitě. Příp. podstavec lze zhotovit z kelímků od jogurtu, tvarohových krémů apod. K upevnění stěžňů udělat malý průřez do dna loďe nožičkou a využít dvousložkového lepidla k jejich pevnému uložení. Po zaschnutí pak dno loďe smirkem poopravit.

4. Než se do stavby modelu DHAU pustíte, musíte si uvědomit, že stavba modelu vyžaduje od vás přesnost a trpělivost, zvláště při vystřihování jednotlivých dílků, ohýbání jednotlivých částí a potom především při slepování. Každá menší nepřesnost může vést k pozdější nedokonalosti nebo dokonce i deformaci celku.
Výsledný efekt pak bude jen odpovídat vaší zručnosti a pečlivosti či šikovnosti a představitosti.
5. Před samotným započítím stavby je třeba se důkladně seznámit s celým postupem a se všemi souvisejícími poznámkami.
6. Až DHAU slepíte /nejdříve trup/, provedete ještě omalování, nejlépe dle popsaného návodu v bodu 3., včetně pozdějšího osazení a upevnění stěžňů. Nakonec se provedou práce s takeláží a konečnými úpravami s případným podstavcem modelu.

VYSTŘIHOVÁNKA SE SKLÁDÁ Z NÁSLEDUJÍCÍCH DÍLŮ,
KTERÉ SE PŘILEPÍ DLE PŘEDEŠLÉHO OBRÁZKU:

1. 1A – příď a 1B – zád
2. kormidlo
3. paluba
4. horní paluba
5. a 6. boční kajuty na zádi
7. zád
8. malá bizamová plachta
9. hlavní plachta
10. stěžň malý /bizamový/ *14 cm ϕ 6 mm*
11. stěžň hlavní *20 cm ϕ 6 mm*
12. špejle na ráhna: hlavní 1 ks - 170 mm x 2 mm
1 ks - 130 mm x 2 mm
zadní 1 ks - 150 mm x 2 mm
13. lanoví – nejlépe rezná nit /černá nebo bílá/

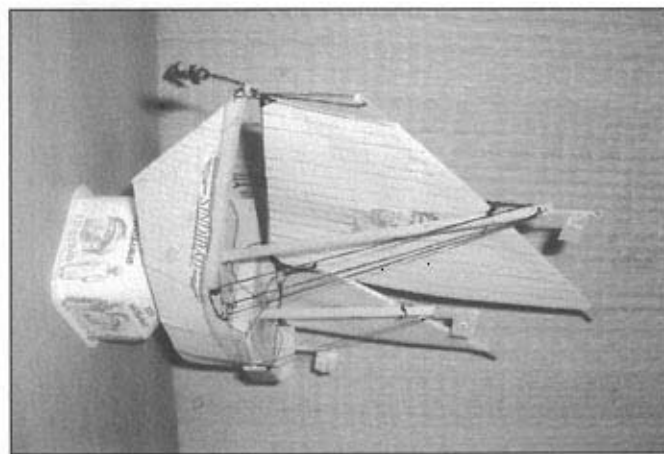
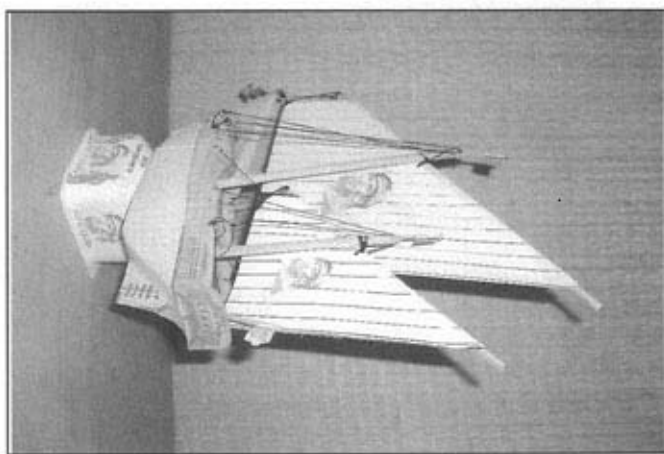
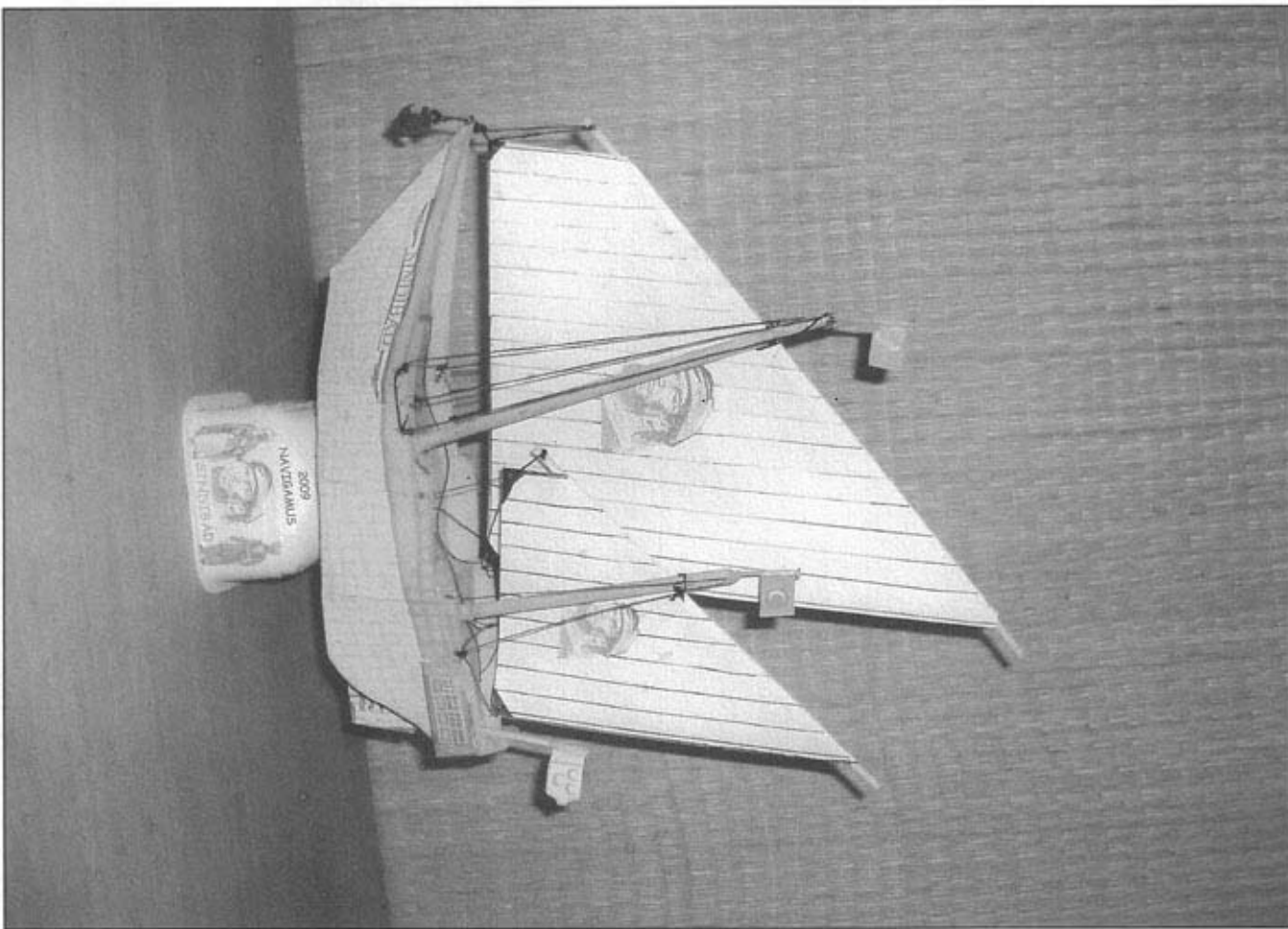
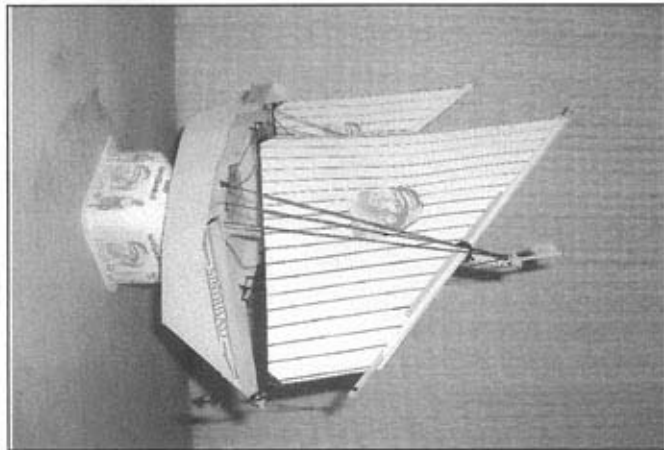
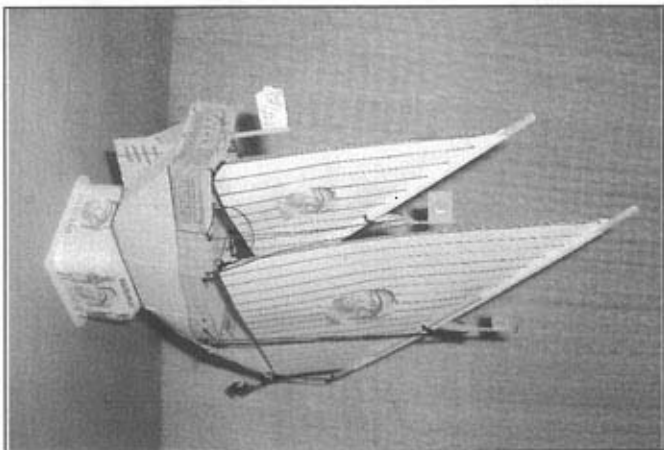

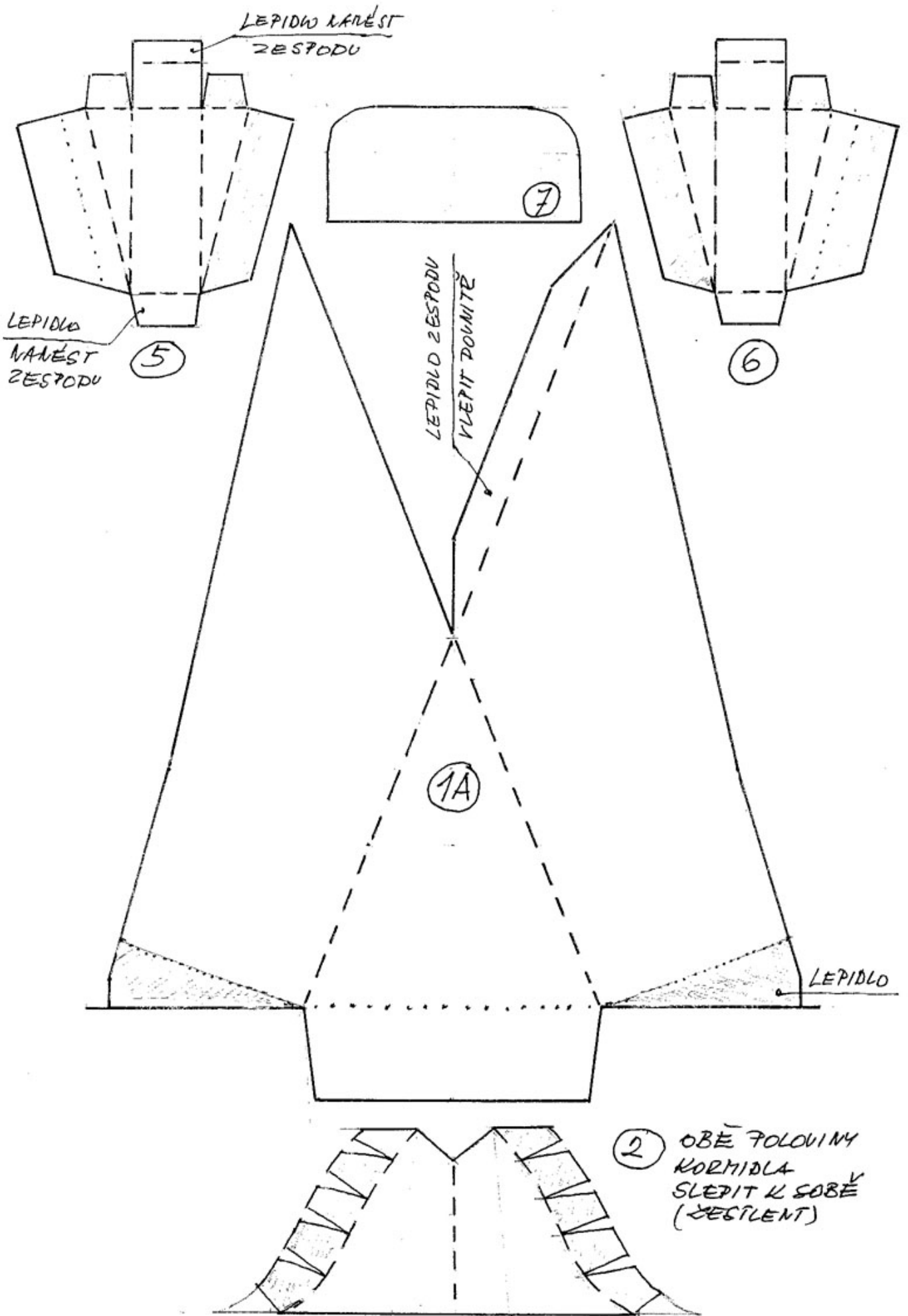

1. nejprve vystřihněte dílky podle tlustých čar ———
2. pomocí tupého nože obtáhněte /ale neprořízněte/ všechny přerušované čárky – a proved'te jejich ohnutí - - - - -
3. šrafováním a podobně označte plochy, kde budete nanášet lepidlo/
4. slabé čárky jsou jen pomocné
5. než budete jednotlivé díly slepovat v celky, vyzkoušejte si vše nejprve bez lepidla a ověřte si, zda postupujete správně

B. Slepování dílů:

1. Nejprve slepíme části trupu – díly 1A a 1B k sobě
2. Zád' a boky trupu začínáme slepovat od zádě k přídi a to postupně, nakonec pak příd'.
3. Do výřezu v zádi vlepíme zevnitř kormidlo – díl č.2.
4. Do slepeného trupu vlepíme hlavní palubu – díl č.3. Ale POZOR! Před slepením propíchněte otvory pro oba stěžně!
5. Přilepíme na dolní palubu palubu horní – díl č.4. A také nesmíme zapomenout propíchnout místo pro zadní stožár.
6. Slepíme díly č.5. A 6. - boční kajuty na zádi.
7. Nalepíme na boky zádě slepené díly č.5 a č.6.
8. Přilepíme na zád' díl č.7.
Takto slepenou loď již můžeme barevně upravit!
9. Připravíme si plachty / i ty je možné barevně upravit, vyzdobit/ a k plachtám přilepíme ráhna ze špejlí /hlavní plachta ze dvou špejlí – dlouhé a nejkratší/. Připravíme si stěžně a vlepíme do trupu. Upevníme buď dvousložkovým tmelem nebo pomocí tavné tyčinky.
10. Postupně zhotovíme z nití lanoví a zakotvíme stěžně /z horních částí stěžňů do boků lodě – viz obrázek, včetně uchycení obou plachet /horních ráhen/ ke stěžňům.

Příloha: listy s vystřihávkami

Vystřihovánku připravili VS z Jablonce n.N.

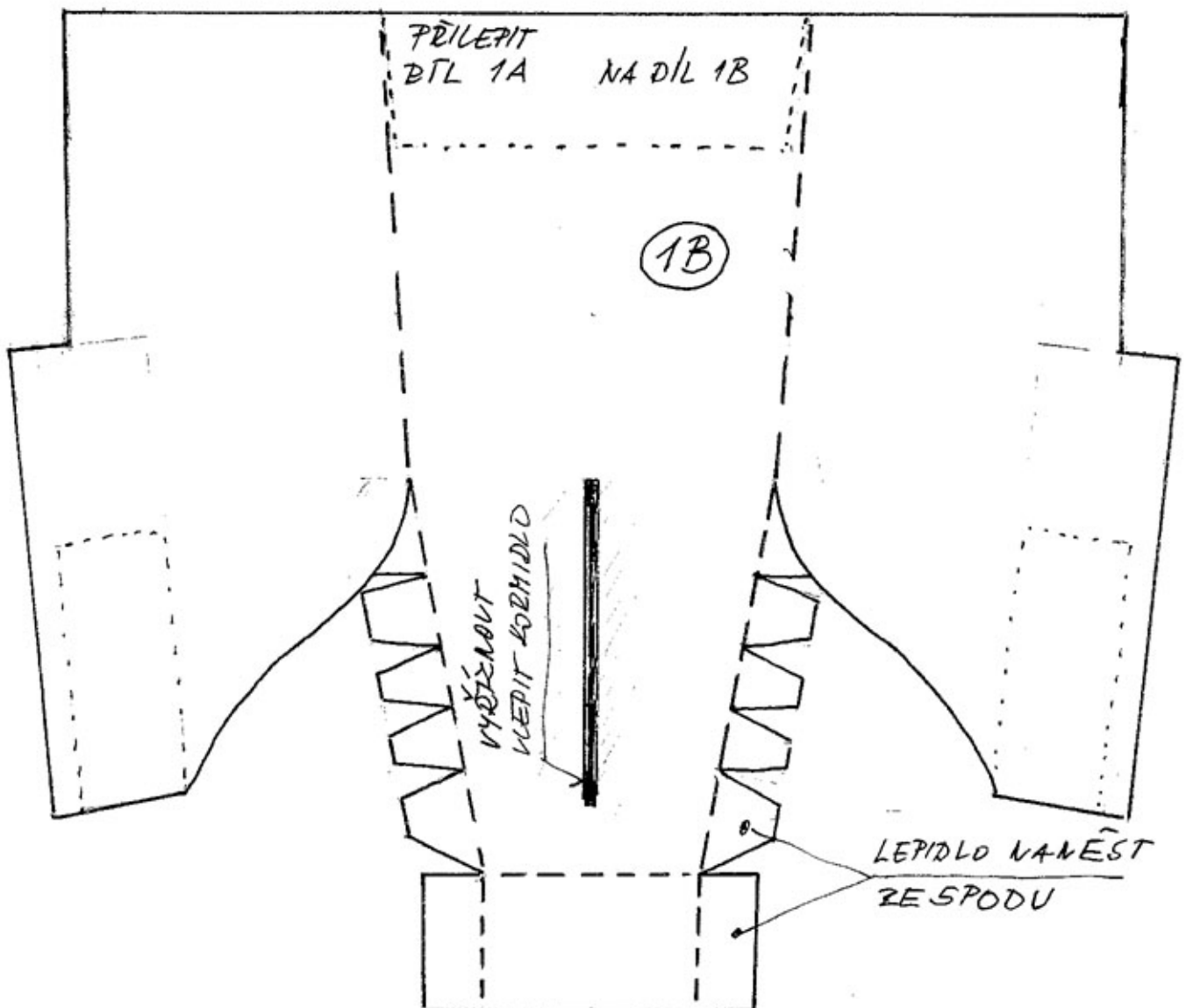
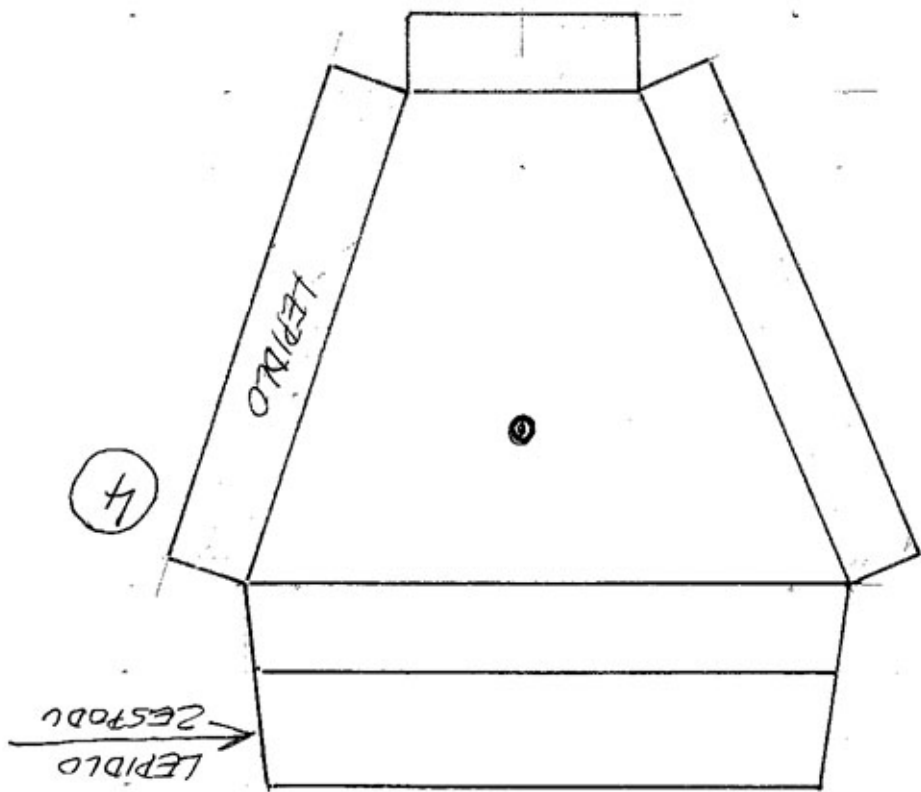

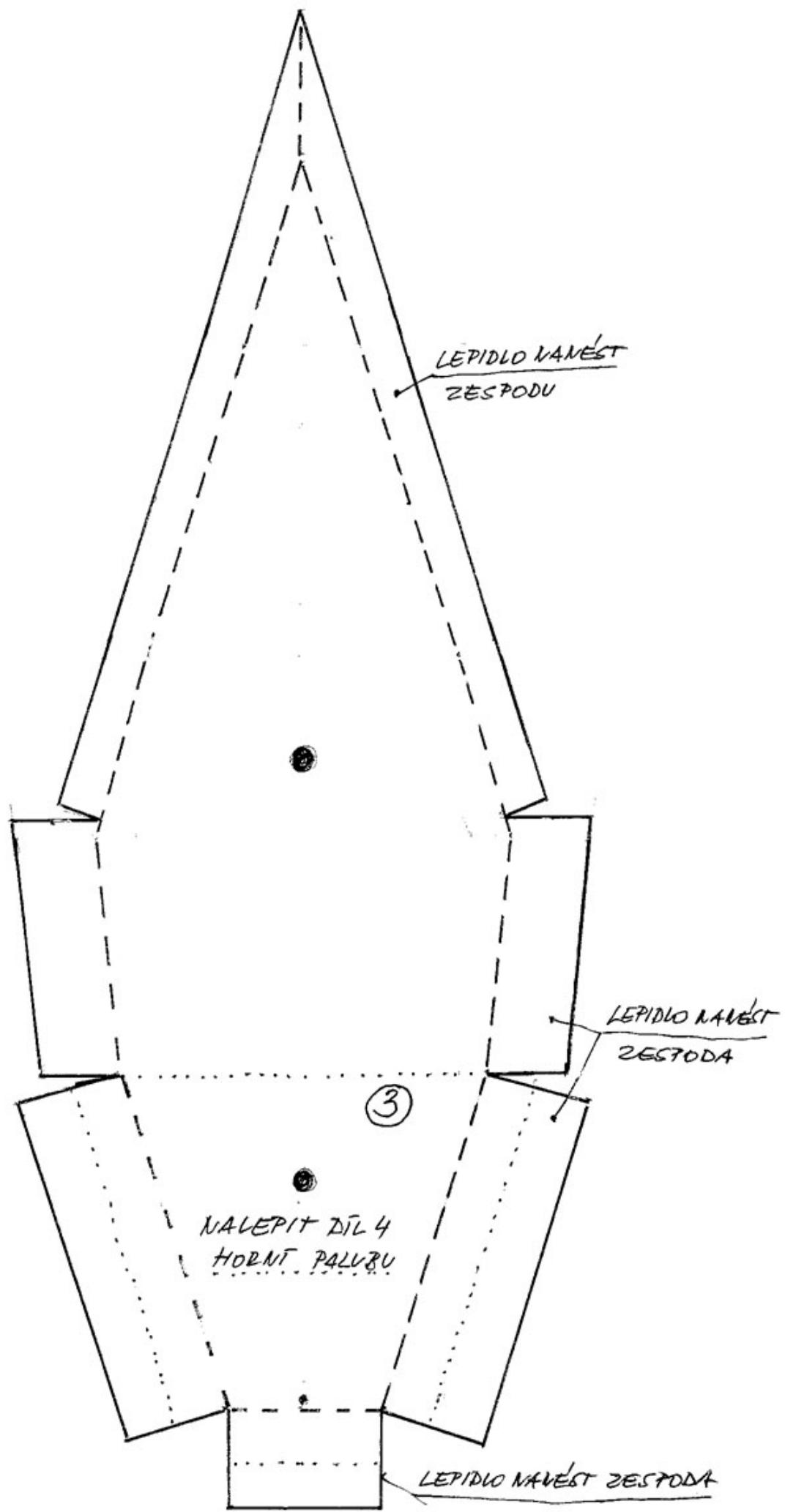

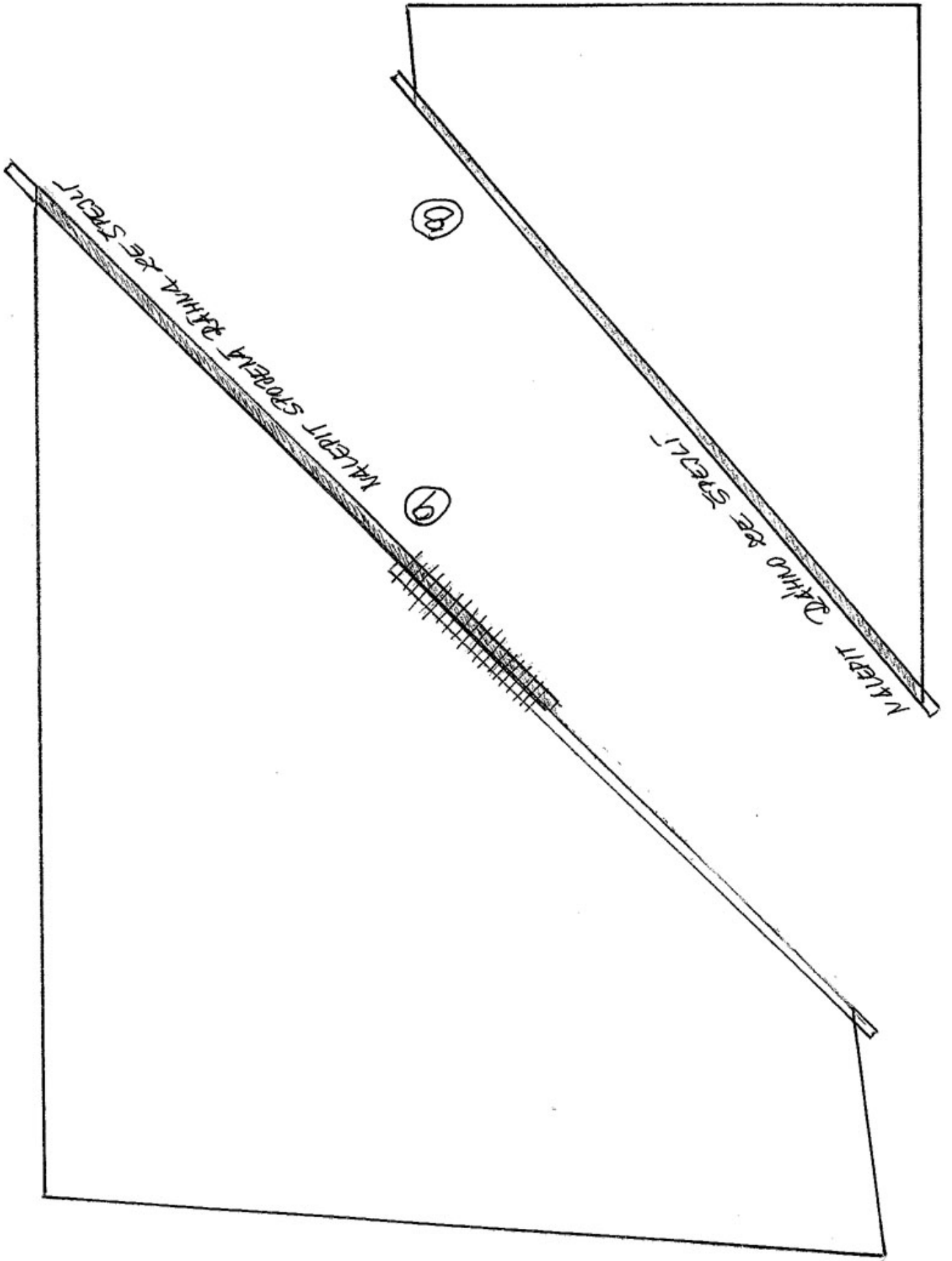

Kapitánská pošta 2008/2009

Informační zpravodaj vodních skautů a skautek. Vydává HKVS vlastním nákladem jen pro vnitřní potřebu.

Příspěvky zasílejte na adresu:

- Ing. Zdeněk Hájek, Štěpánská 16, 110 00 Praha 1 (diskety s texty + čitelné papírové předlohy, obrázky).
- M. Babóová, e-mail: mabab@seznam.cz, kapitanskaposta@seznam.cz: texty - *.TXT, *.RTF; obrázky - *.JPG, *.TIFF, *.CDR (v křivkách), *.GIF

Sazba: Markéta Babóová

Tisk: Tiskárna Ralsko, s. r. o., Mimoň, Malá ul. 168/III, PSČ 471 24, tel./zázn.: 487 862 704.

Evidováno u Ministerstva kultury ČR pod číslem: MK ČR E 16100.